

RECARO

Rennschalen

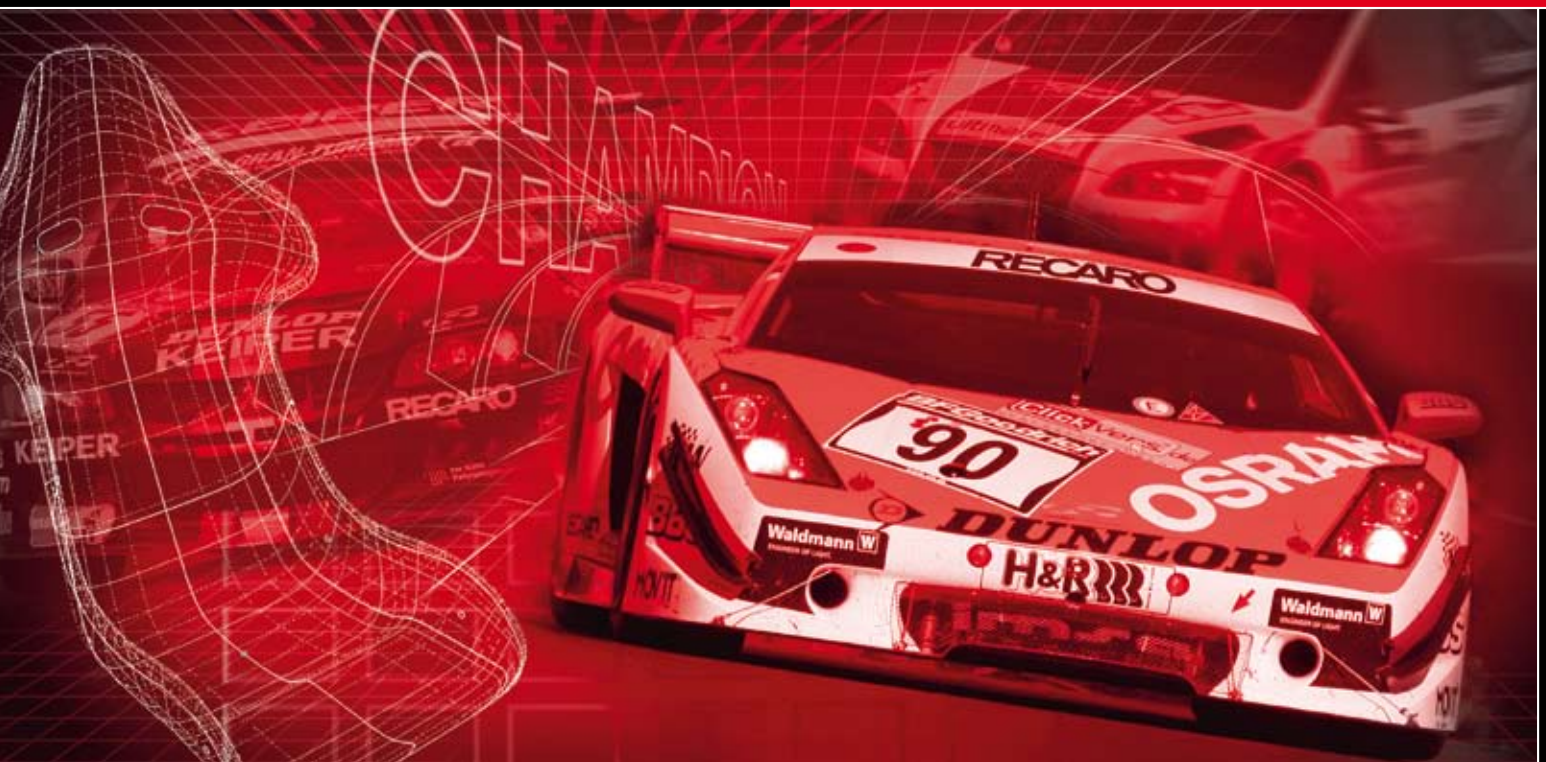

Sicherheit, Qualität und hoher Sitzkomfort – eine neue Dimension des Sitzens

Racing and Winning

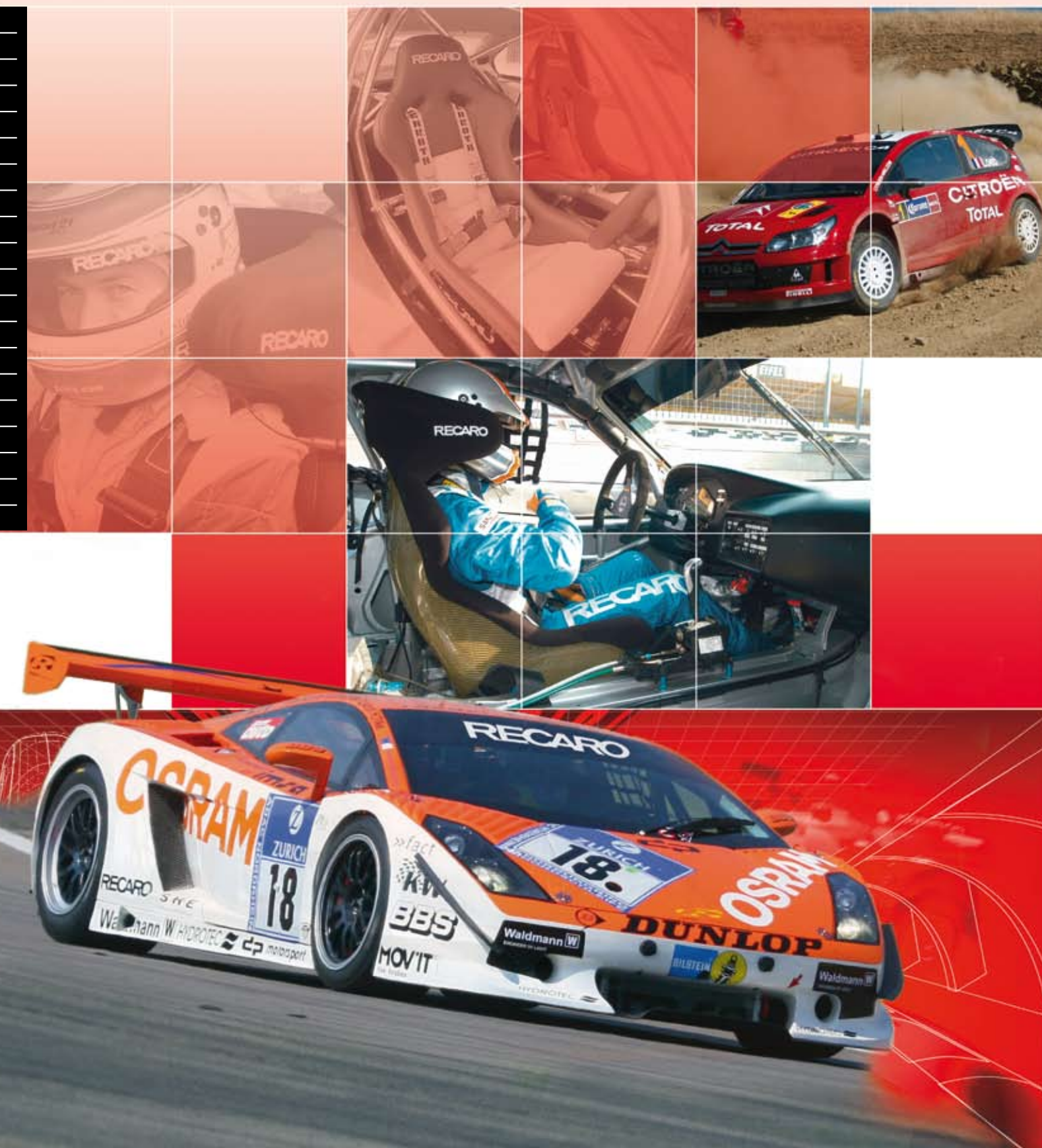

Erfahrung kann man nicht aufholen.

Diese Formel gilt nicht nur für den Fahrer auf der Rennstrecke. In RECARO Rennschalen summiert sich das Know-how aus über 100 Jahren Unternehmenstradition und aus über 40 Jahren Motorsport. Damit sichert Ihnen RECARO einen Vorsprung im Sitz-Know-how, der unübertroffen ist.

Erfolg im Motorsport hat nur, wer sich auf die Qualität und Zuverlässigkeit seines Materials hundertprozentig verlassen kann. Darum vertrauen Motorsport-Piloten, die in puncto Sicherheit keine Kompromisse machen, auf die Kompetenz und Erfahrung von RECARO. Durch die einzigartige Konstruktion, den Einsatz hochwertigster Rohstoffe und die exzellente Verarbeitung – sie werden ausschließlich und komplett von Hand gefertigt – erhalten alle RECARO Rennschalen ihre herausragende Produkteigenschaften.

Für die typischen und oft kopierten Schalenformen der RECARO Rennschalen werden zwei besondere Materialien verarbeitet: hochfester, Glasfaser verstärkter Kunststoff (GFK) sowie ultraleichtes Carbon-Kevlar®-Gewebe (CFK), das durch seinen Aufbau höchste Festigkeit erreicht. Die im Flugzeugbau erprobten Verarbeitungstechniken unterliegen, wie bei allen sicherheitsrelevanten Teilen, strengsten Kontrollen – ebenso wie die thermische Nachbehandlung (die RECARO Rennschalen (SPA) werden im Autoklav gefertigt).

Durch dieses Verfahren wird die extreme Belastbarkeit der Schalen bei gleichzeitig niedrigstem Gewicht erreicht. Um das Material während der abschließenden Bearbeitungsschritte zusätzlich zu schonen, wird modernste Technik eingesetzt: Das Beschneiden erfolgt beispielsweise durch einen Computer gesteuerten Hochdruck-Wasserstrahl.

Aktuelle Crashtests mit den unterschiedlichsten Rennschalen haben die Stabilität und Sicherheit der RECARO Rennschalen eindrucksvoll bewiesen. **Sie erfüllen die neuesten FIA-Anforderungen in sämtlichen Punkten.**

Sieger sitzen sicher in RECARO!

Qualität, die ihresgleichen sucht:

- Alle RECARO SPA-Rennschalen werden im Autoklav gefertigt.
- Alle RECARO Rennschalen werden ausschließlich von Hand gefertigt.
- Qualität „Made in Germany“.



Sie gewinnen die Rennen. Wir sorgen für Ihre Sicherheit.

Das Risiko im Rennsport ist enorm. Den extremen Herausforderungen kann der Fahrer nur mit absolutem Vertrauen begegnen – in sich und in sein Material. Deshalb sitzen die Top-Piloten aller wichtigen, internationalen Rennserien in Rennschalen von RECARO – mitentwickelt vom eigenen RECARO Rennteam.

Die ganze Konzentration des Fahrers im Rennen gehört ausschließlich der Strecke. RECARO sorgt dafür, dass sie auch dort bleibt. **Denn Motorsport-Rennschalen von RECARO halten nicht nur härtesten Belastungen stand, sondern sind dem Fahrer quasi auf den Leib geschneidert und bieten ihm damit eine exzellente Fixierung im Sitz und Sicherheit in jeder Fahrsituation.**

Die enge Abstimmung mit den Fahrern und Technikern des RECARO Rennteams bietet im Bereich Sicherheit und Sitztechnik einen Entwicklungsvorsprung, den weltweit immer mehr Piloten für Ihren Erfolg nutzen. Gewinner setzen nicht ohne Grund auf RECARO. Die Reihe Ihrer internationalen Auszeichnungen – in folgenden Rennserien – kann sich sehen lassen:

- WRC
- Rallye-Raid
- DRM
- VLN – BFGoodrich Langstreckenmeisterschaft
- 24h-Rennen am Nürburgring/Spa/Le Mans
- Japan GT
- ALMS
- FIA GT

- ADAC-Procar
- LMES
- WTCC
- BTCC/DTC
- VW Polo Cup
- Ford Fiesta ST Cup
- MINI Challenge
- u. v. m.



RECARO Furious



Besonders ausgeformte
Schulterunterstützung für
optimalen Seitenhalt

Schale aus Glasfaser verstärktem
Kunststoff GFK



Integrierte Kopfstütze
schützt den Kopf zuverlässig

Mehr Komfort durch
Verbreiterung um 35 mm

Gurtdurchführung für
4-, 5- oder 6-Punkt-Gurt

Stahl-Adapter (Option)



Zubehör (gegen Aufpreis):

FIA-homologierte Adapter, Längslaufschiene (siehe Seite 18).

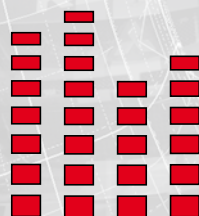

Die Rennschale für Einsteiger.

RECARO Furious: Schale aus Glasfaser verstärktem Kunststoff GFK.

Die deutlich ausgeprägte Sitzflächen- und Lehnenseitenführung sorgt für eine optimale Fahrzeugbeherrschung in allen Fahrsituationen.

RECARO Pole Position (FIA)



Besonders ausgeformte
Schulterunterstützung für
optimalen Seitenhalt

Schale aus Glasfaser verstärktem
Kunststoff GFK

Lordosekissen für individuelle
Unterstützung der Lenden-
wirbelsäule



Integrierte Kopfstütze
schützt den Kopf zuverlässig

Deutlich ausgeprägte Sitzflächen-
und Lehnenseitenführung für eine
optimale Fahrzeugbeherrschung in
allen Fahrsituationen

Gurtdurchführung für
4-, 5- oder 6-Punkt-Gurt

Stahl-Adapter (Option)



Sonderausstattung (gegen Aufpreis): Bezugsmaterialien (siehe Seite 17).

Zubehör (gegen Aufpreis): FIA-homologierte Adapter, Längslaufschiene, Sitzkissen (siehe Seite 18).

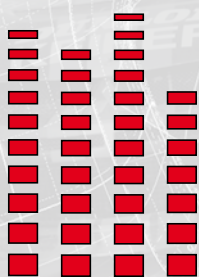

Die Rennschale für den Einstieg in den Motorsport.

Die RECARO Pole Position (FIA). Die deutlich ausgeprägte Sitzflächen- und Lehnenseitenführung sorgt für eine optimale Fahrzeugbeherrschung in extremen Fahrsituationen.

RECARO Apex



Integrierte Kopfstütze
schützt den Kopf zuverlässig

Besonders ausgeformte
Schulterunterstützung für
optimalen Seitenhalt

Mit optimaler Seitenführung für
sicheren Halt in schnellen Kurven

Schale aus Glasfaser verstärktem
Kunststoff GFK

Gurtdurchführung für
4-, 5- oder 6-Punkt-Gurt

Stahl-Adapter (Option)



Zubehör (gegen Aufpreis):

FIA-homologierte Adapter, Längslaufschiene (siehe Seite 18).

Die Rennschale für den ambitionierten Einsteiger.

RECARO Apex: Schale aus Glasfaser verstärktem Kunststoff GFK.

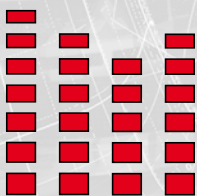

RECARO Profi SPG



Besonders ausgeformte
Schulterunterstützung für
optimalen Seitenhalt

Mit optimaler Seitenführung für
sicheren Halt in schnellen Kurven

Schale aus Glasfaser verstärktem
Kunststoff GFK



Integrierte Kopfstütze
schützt den Kopf zuverlässig

Mit Haftnoppenbelag im
Schulterbereich

Gurtdurchführung für
4-, 5- oder 6-Punkt-Gurt

Stahl-Adapter (Option)



Sonderausstattung (gegen Aufpreis): Bezugsmaterialien (siehe Seite 17).

Zubehör (gegen Aufpreis): FIA-homologierte Adapter, Längslaufschiene, Sitzkissen (siehe Seite 18).

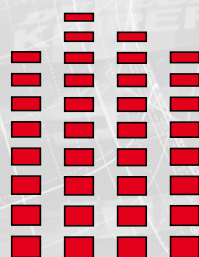

Die Rennschale für den professionellen Einsatz.

RECARO Profi SPG: Schale aus Glasfaser verstärktem Kunststoff GFK.

RECARO Profi SPG XL



Besonders ausgeformte
Schulterunterstützung für
optimalen Seitenhalt

Mit Haftnoppenbelag im
Schulterbereich

Mit optimaler Seitenführung für
sicheren Halt in schnellen Kurven

Schale aus Glasfaser verstärktem
Kunststoff GFK

Schale 35 mm breiter
als Profi SPG



Integrierte Kopfstütze
schützt den Kopf zuverlässig

Spezielle Gurtdurchführung,
um möglichst viele
Anwendungsfälle
abzudecken

Schale 65 mm höher
als Profi SPG

Gurtdurchführung für
4-, 5- oder 6-Punkt-Gurt

ABE-Adapter Aluminium (Option)



Sonderausstattung (gegen Aufpreis): Bezugsmaterialien (siehe Seite 17).

Zubehör (gegen Aufpreis): FIA-homologierte Adapter, Längslaufschiene, Sitzkissen (siehe Seite 18).

**XL-Schale
für große Fahrer**

Die Rennschale für den professionellen Einsatz – speziell für große Fahrer.

RECARO Profi SPG XL: Schale 35 mm breiter, 65 mm höher und mit größerer Gurtdurchführung.

Für große Fahrer angepasste Schalenform aus Glasfaser verstärktem Kunststoff GFK.

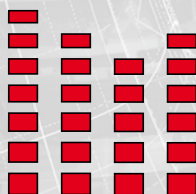

RECARO Profi SPA



Mit Haftnoppenbelag für besten Halt im Schulter- und Sitzbereich

Mit ausgeprägten Seitenwangen für guten Halt in schnellen Kurven

Schale aus Carbon-Kevlar®-Gewebe CFK

Noch ausgeprägtere Seitenführung als Profi SPG



Integrierte Kopfstütze schützt den Kopf zuverlässig

Besonders ausgeformte Schulterunterstützung für optimalen Seitenhalt

Gurtdurchführung für 4-, 5- oder 6-Punkt-Gurt

Stahl-Adapter (Option)



Zubehör (gegen Aufpreis):

FIA-homologierte Adapter, Längslaufschiene, Sitzkissen (siehe Seite 18).

Die Rennschale für den professionellen Einsatz.

RECARO Profi SPA: Schale aus Carbon-Kevlar®-Gewebe CFK.

RECARO Pro Racer SPG HANS



Der umfassende Kopfprotektor gibt zusätzlichen Schutz bei einem Unfall oder in extremen Kurvensituationen

Mit Haftnoppenbelag im Schulter- und Sitzbereich

Optimierte Schengeometrie

Schale aus Glasfaser verstärktem Kunststoff GFK

Top-ergonomische Unterstützung im Lendenwirbelsäulenbereich

Gurtdurchführung für 4-, 5- oder 6-Punkt-Gurt



Schock absorbierender Schaum für noch mehr Sicherheit

Spezielle Gurtdurchführung für HANS-Systeme

HANS Protection



RECARO Pro Racer SPG HANS Stahl-Adapter (Option)



Optimiert für HANS-System

Zubehör (gegen Aufpreis):
FIA-homologierte Adapter,
Längslaufschiene, Sitzkissen (siehe Seite 18).

Mehr Infos zu HANS:
www.hansdevice.com

HANS-Systemen mit Winkelstellungen von 20° bis 30° sind in RECARO HANS-Sitze optimal verwendbar. Grundsätzlich empfehlen wir bei der Auswahl der kompletten HANS-Ausrüstung die Beratung durch einen Fachhändler.

Die ultimative Profi-Rennschale für das HANS-System.

RECARO Pro Racer SPG HANS: Schale aus Glasfaser verstärktem Kunststoff GFK.

Optimiertes Zusammenspiel von HANS-System, Gurten, Helm und Rennschale, um die volle Wirksamkeit des HANS-Systems zu erreichen.

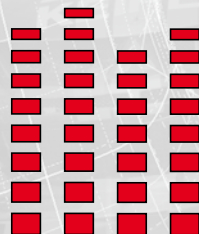

RECARO Pro Racer SPG HANS XL



Der umfassende Kopfschutz gibt zusätzlichen Schutz bei einem Unfall oder in extremen Kurvensituationen

Mit Haftnoppentapete im Schulter- und Sitzbereich

Optimierte Schalenform

Schale aus Glasfaser verstärktem Kunststoff GFK

Top-ergonomische Unterstützung im Lendenwirbelsäulenbereich

Gurtdurchführung für 4-, 5- oder 6-Punkt-Gurt



Schock absorbierender Schaum für noch mehr Sicherheit

Spezielle Gurtdurchführung für HANS-Systeme

HANS Protection



Sitz ist 35 mm breiter als RECARO Pro Racer SPG HANS

RECARO Pro Racer SPG HANS XL ABE-Adapter Stahl (Option)



Optimiert für HANS-System

Zubehör (gegen Aufpreis):

FIA-homologierter Adapter, Längslaufschiene, Sitzkissen (siehe Seite 18).

Mehr Infos zu HANS: www.hansdevice.com

HANS-Systemen mit Winkelstellungen von 20° bis 30° sind in RECARO HANS-Sitzen optimal verwendbar. Grundsätzlich empfehlen wir bei der Auswahl der kompletten HANS-Ausrüstung die Beratung durch einen Fachhändler.

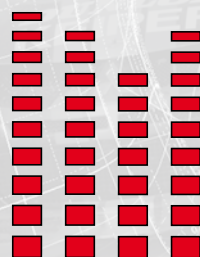

Die ultimative Profi-Rennschale in XL für das HANS-System.

RECARO Pro Racer SPG HANS XL: Speziell für große Fahrer, + 35 mm Breite.

Schale aus **Glasfaser verstärktem Kunststoff GFK**. Optimiertes Zusammenspiel von HANS-System, Gurten, Helm und Rennschale, um die volle Wirksamkeit des HANS-Systems zu erreichen.

RECARO Pro Racer SPA HANS



Der umfassende Kopfprotector gibt zusätzlichen Schutz bei einem Unfall oder in extremen Kurvensituationen

Mit Haftnoppenbelag im Schulter- und Sitzbereich

Optimierte Schengeometrie

Schale aus Carbon-Kevlar®-Gewebe CFK

Top-ergonomische Unterstützung im Lendenwirbelsäulenbereich

Gurtdurchführung für 4-, 5- oder 6-Punkt-Gurt



Schock absorbierender Schaum für noch mehr Sicherheit

Spezielle Gurtdurchführung für HANS-Systeme

HANS Protection

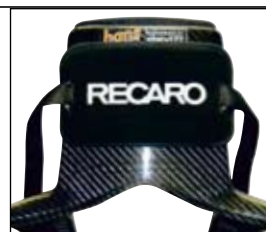

RECARO Pro Racer SPA HANS Stahl-Adapter (Option)



Optimiert für HANS-System

Zubehör (gegen Aufpreis):

FIA-homologierte Adapter, Längslaufschiene, Sitzkissen (siehe Seite 18).

Mehr Infos zu HANS: www.hansdevice.com

HANS-Systemen mit Winkelstellungen von 20° bis 30° sind in RECARO HANS-Sitze optimal verwendbar. Grundsätzlich empfehlen wir bei der Auswahl der kompletten HANS-Ausrüstung die Beratung durch einen Fachhändler.

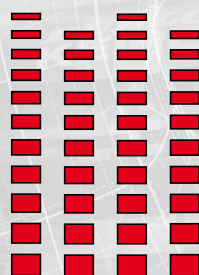

Die ultimative Profi-Rennschale für das HANS-System.

RECARO Pro Racer SPA HANS: Schale aus Carbon-Kevlar®-Gewebe CFK.

Optimiertes Zusammenspiel von HANS-System, Gurten, Helm und Rennschale, um die volle Wirksamkeit des HANS-Systems zu erreichen.

RECARO Pro Racer SPA HANS XL



Der umfassende Kopfschutz gibt zusätzlichen Schutz bei einem Unfall oder in extremen Kurvensituationen

Mit Haftnoppenbelag im Schulter- und Sitzbereich

Optimierte Schalenform

Schale aus Carbon-Kevlar®-Gewebe CFK

Top-ergonomische Unterstützung im Lendenwirbelsäulenbereich

Gurtdurchführung für 4-, 5- oder 6-Punkt-Gurt



Schock absorbierender Schaum für noch mehr Sicherheit

Spezielle Gurtdurchführung für HANS-Systeme

HANS Protection



Sitz ist 35 mm breiter als RECARO Pro Racer SPA HANS

RECARO Pro Racer SPA HANS XL ABE-Adapter Aluminium (Option)



Optimiert für HANS-System

Zubehör (gegen Aufpreis):

FIA-homologierter Adapter, Längslaufschiene, Sitzkissen (siehe Seite 18).

Mehr Infos zu HANS: www.hansdevice.com

HANS-Systemen mit Winkelstellungen von 20° bis 30° sind in RECARO HANS-Sitzen optimal verwendbar. Grundsätzlich empfehlen wir bei der Auswahl der kompletten HANS-Ausrüstung die Beratung durch einen Fachhändler.

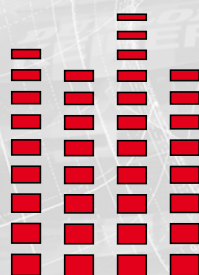

Die ultimative Profi-Rennschale in XL für das HANS-System.

RECARO Pro Racer SPA HANS XL: Speziell für große Fahrer, + 35 mm Breite.

Schale aus Carbon-Kevlar®-Gewebe CFK. Optimiertes Zusammenspiel von HANS-System, Gurten, Helm und Rennschale, um die volle Wirksamkeit des HANS-Systems zu erreichen.

RECARO Pole Position (ABE)

Mit ABE

ABE mit 3-Punkt-Gurt für:

Audi: A3 (8L, 8P), A4 (8E), A6 (4F)

BMW: BMW Mini (R50, Mini), BMW 3er (E46),
BMW 5er (E60, E61)

Citroën: C2

Ferrari: 360 Modena (F131), 360 Spider
(F131), F430

Ford: Fiesta (JH1), Focus (DAW, DBW,
DFW, DNW, DA3, DB3), Fusion (JU2)

Mercedes-Benz: C-Klasse (W203), CLK
(W209), E-Klasse (W211), SLK (R170)

Opel: Astra G, Astra G-CC, Meriva,
Signum, Vectra C, Vectra CC

Porsche: 911 (996), Boxster (986)

Škoda: Oktavia (1U, 1Z)

Seat: Altea (5P)

VW: Golf IV (1J), Bora (1J), Golf Variant (1J),
Golf V (1K), Golf Plus (1KP), Jetta (1KM),
New Beetle (9C), Passat (3C), Polo (9N),
Touran (1T)

Weitere Fahrzeuge in Vorbereitung. Nähere
Informationen zu den einzelnen Fahrzeugen
erhalten Sie bei Ihrem Fachhändler.

Hinweis: ABE nur in Verbindung
mit RECARO Konsole und
Adapter.

Keine FIA-Homologation.

Sonderausstattung (gegen Aufpreis): Bezugsmaterialien (siehe Seite 18), angeliefertes Bezugsmaterial.

Hinweis: Sitz muss von einem autorisierten Händler eingebaut werden, Verwendung eines Kindersitzes nicht zugelassen, Seitenairbag entfällt.

Zubehör (gegen Aufpreis): Adapter, Längslaufschiene, Sitzkissen (siehe Seite 18), Konsolen.



Integrierte Kopfstütze
schützt den Kopf zuverlässig

Sitz-Schale aus Glasfaser
verstärktem Kunststoff (GFK)

Besonders ausgeformte
Schulterunterstützung für
optimalen Seitenhalt

Modernste Bezugsvarianten
in attraktiven Designs

Lordosekissen für individuelle
Unterstützung der Lendenwirbelsäule

Angepasste Gurtdurchführung zur
Verwendung des 3-Punkt-Gurtes

ABE-Adapter Aluminium (Option)



ABE-Adapter Stahl (Option)



Die Profi-Rennschale mit ABE.

Die RECARO Pole Position (ABE) – Sportlichkeit pur. Die ausgeprägte Schalenform und eine Vielzahl von Bezügen machen aus Ihrem Auto ein „Rennfahrzeug“ der Luxusklasse. Das Besondere an dieser Rennschale ist die ABE (Allgemeine Betriebserlaubnis) für die genannten Fahrzeuge.

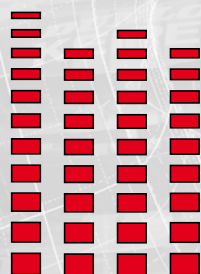

RECARO Pole Position Carbon (ABE)

NEU!
Erhältlich ab dem
4. Quartal 2008!

ABE mit 3-Punkt-Gurt für:
siehe RECARO Pole Position (ABE)

Sitz-Schale aus
Carbon-Kevlar®-Gewebe CFK



Leichtbauweise: Gewicht 4,5 kg.
Inklusive Adapter und Konsolen
ca. 10,0 kg Gesamtgewicht



Integrierte Kopfstütze
schützt den Kopf zuverlässig

Modernste Bezugsvarianten
in attraktiven Designs

Besonders ausgeformte
Schulterunterstützung für
optimalen Seitenhalt

Lordosekissen für individuelle
Unterstützung der Lendenwirbelsäule

Angepasste Gurtdurchführung zur
Verwendung des 3-Punkt-Gurtes

ABE-Adapter Aluminium (Option)



ABE-Adapter Stahl (Option)



Keine FIA-Homologation.

Sonderausstattung (gegen Aufpreis): Bezugsmaterialien (siehe Seite 18), angeliefertes Bezugsmaterial.

Hinweis: Sitz muss von einem autorisierten Händler eingebaut werden, Verwendung eines Kindersitzes nicht zugelassen, Seitenairbag entfällt.

Zubehör (gegen Aufpreis): Adapter, Längslaufschiene, Sitzkissen (siehe Seite 18), Konsolen.

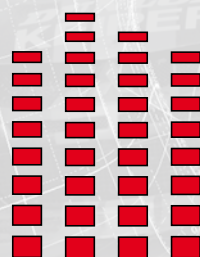

Das sportliche Leichtgewicht in Vollcarbon – mit ABE.

Die RECARO Pole Position Carbon (ABE) – das sportliche Leichtgewicht aus Carbon-Kevlar®-Gewebe (CFK). Mit nur 4,5 kg Eigengewicht bietet die Clubsport-Rennschale mehr Performance, weniger Spritverbrauch, grandiosen Seitenhalt und die gewohnt sportliche Spitzenoptik. Mit ABE (Allgemeine Betriebserlaubnis) für die genannten Fahrzeuge (siehe RECARO Pole Position (ABE)).

Bezugsmaterialien

RECARO Bezugsmaterialien						
Perlonvelours	Artista	Nardo	Noppen Saturn	Dinamica	Kunstleder	Leder
						
						
Perlonvelours: Der robuste und pflegeleichte Stoff, mit dem auch die RECARO Rennschalen für den Motorsport bezogen werden.	Artista: Der zeitlos elegante Stoff für eine dezente Optik im Innenraum. Garantiert lange haltbar und strapazierfähig.	Nardo: In Kombination mit den Artista-Bezügen sorgt der äußerst strapazierfähige Stoff für lange Haltbarkeit der Seitenwangen.	Noppen Saturn: Der dreidimensionale Effekt-Bezug sorgt mit seinen gummierten Noppen für eine aussergewöhnliche Optik und verhindert ein Rutschen im Sitz.	Dinamica: Der exklusive Bezug in Wildlederoptik ist sehr strapazierfähig und pflegeleicht. Er sorgt für ein hochwertiges, sportliches Ambiente im Fahrzeug.	Kunstleder: Das RECARO Kunstleder ist eine hochwertige Alternative zu Leder. Es zeichnet sich durch seine Strapazierfähigkeit aus und ist leicht zu pflegen.	Leder: Das RECARO Leder ist ein hochwertiges Naturprodukt für besondere Ansprüche an das Interieur des Fahrzeugs.

RECARO Profi SPG			RECARO Profi SPG XL		
Stoff (Serie)			Stoff (Serie)		
					
Perlonvelours schwarz	Perlonvelours blau	Perlonvelours rot	Perlonvelours schwarz	Perlonvelours rot	

RECARO Pole Position (FIA)			
Stoff (Serie)			
			
Perlonvelours schwarz	Perlonvelours blau	Perlonvelours rot	Leder schwarz

RECARO Pro Racer SPG HANS und HANS XL, Pro Racer SPA HANS und HANS XL, Profi SPA, Apex, Furious				
Stoff (Serie)				
				
Perlonvelours schwarz	Perlonvelours schwarz	Perlonvelours schwarz	Perlonvelours schwarz	Perlonvelours schwarz

Bezugsmaterialien/Zubehör

RECARO Pole Position (ABE), RECARO Pole Position Carbon (ABE)*							
Stoff (Serie)			Stoff	Kunstleder/Wildlederoptik			
Perlonvelours schwarz*	Perlonvelours blau*	Perlonvelours rot*	Nardo schwarz*	Kunstleder schwarz	Kunstleder schwarz	Kunstleder schwarz	
			Artista schwarz*	Dinamica rot	Dinamica blau	Dinamica schwarz	
Kunstleder/Wildlederoptik			Leder				
			*Die RECARO Pole Position Carbon (ABE) ist ausschließlich in den Bezugsvarianten Perlonvelours schwarz, blau, rot, Nardo schwarz/Artista schwarz und in Leder erhältlich.				
Kunstleder schwarz	Kunstleder schwarz	Leder schwarz*					
Dinamica beige	Dinamica silber						

Zubehör RECARO Rennschalen			
Gewicht: 1,1 kg	Gewicht: 2,6 kg	Gewicht: 2,0 kg	Gewicht: 3,1 kg
ABE-Adapter Aluminium für Pole Position (ABE), Pole Position Carbon (ABE), Profi SPG XL, Pro Racer SPA HANS XL	ABE-Adapter Stahl für Pole Position (ABE), Pole Position Carbon (ABE), Pro Racer SPG HANS XL	Stahl-Adapter für Apex, Profi SPG, Profi SPA, Pro Racer SPG/SPA HANS	Stahl-Adapter für Pole Position (FIA) und Furious
Gewicht: 2,5 kg			
Längslaufschiene Montage bei allen Rennschalen möglich	Flaches Sitzkissen für RECARO Pro Racer SPG/SPA HANS; Höhe ca. 25 mm (nur Perlonvelours schwarz)	Hohes Sitzkissen für RECARO Profi SPA, Pro Racer SPG/SPA HANS; Höhe ca. 55 mm (nur Perlonvelours schwarz)	Geteiltes Sitzkissen für Profi SPG und Pole Position (nur Perlonvelours schwarz)
HANS Protection (siehe Seite 11 bis 14)			

RECARO Rennschalen

RECARO Pro Racer SPG HANS

Gewicht: 10,0 kg

RECARO Pro Racer SPA HANS

Gewicht: 6,5 kg

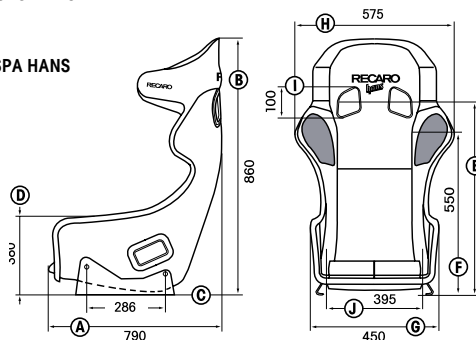

RECARO Pro Racer SPG HANS XL

Gewicht: 10,0 kg
+ 35 mm Breite

RECARO Pro Racer SPA HANS XL

Gewicht: 7,0 kg
+ 35 mm Breite

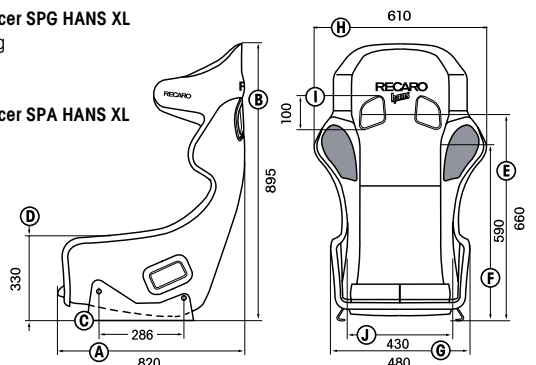

RECARO Profi SPG

Gewicht: 6,5 kg

RECARO Apex

Gewicht: 6,5 kg

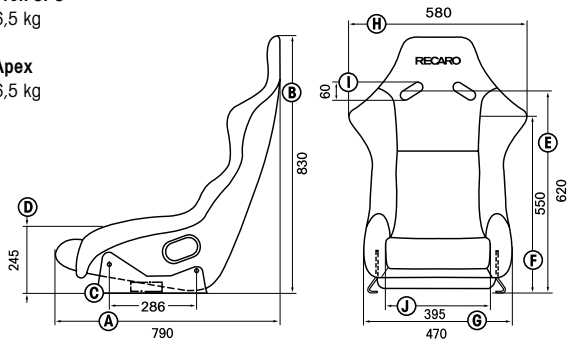

RECARO Profi SPA

Gewicht: 5,5 kg

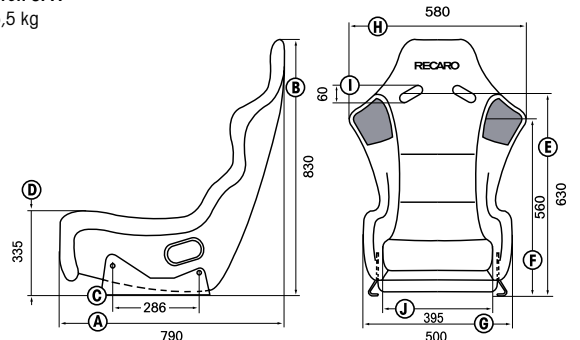

RECARO Profi SPG XL

Gewicht: 10,0 kg

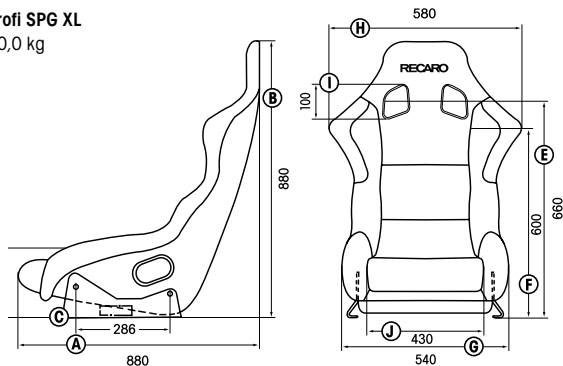

RECARO Furious

RECARO Pole Position (ABE)

RECARO Pole Position (FIA)

Gewicht: 7,0 kg

RECARO Pole Position Carbon (ABE)

Gewicht: 4,5 kg

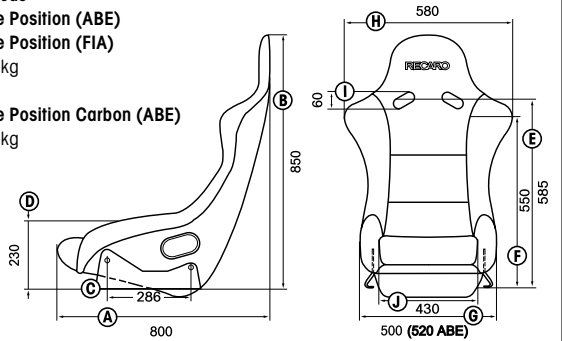

- Maße in mm
- Gewicht: Schalen-Gesamtgewicht (ohne Anbauteile)
- RECARO Rennschalen sind in sämtliche Rennfahrzeuge individuell einbaubar
- Ausgenommen von FIA/ASN-zugelassenen Veranstaltungen nicht im Bereich der SIVO zugelassen. Ausgenommen RECARO Pole Position (ABE) und Pole Position Carbon (ABE)
- RECARO Pole Position (ABE) und Pole Position Carbon (ABE) besitzen eine allgemeine Betriebserlaubnis
- FIA-Homologation 8855-1999 gilt nur in Verbindung mit zugehörigem RECARO Adapter
- Produktionsbedingte Gewichtsunterschiede sind zulässig
- **Anschraubbreite für alle Rennschalen 406 mm**

- A:** Sitztiefe
- B:** Sitzhöhe
- C:** Adapteranschraubmaß
- D:** Maß Seitenführungshöhe der Schenkelunterstützung
- E:** Maß Unterkante Adapter bis Mitte Gurtdurchführung
- F:** Maß Unterkante Adapter bis Schulterhöhe
- G:** Maß Sitzbreite aussen
- H:** Maß maximale Schulterbreite
- I:** Maß Gurtdurchführung
- J:** Absolute Sitzbreite der Rennschalen mit Polster und Bezug



Leadplant:
RECARO GmbH & Co. KG
Stuttgarter Straße 73, D-73230 Kirchheim/Teck
Telefon: +49 (0) 70 21/93-52 08, Telefax: +49 (0) 70 21/93-53 39
Internet: www.recaro.com, E-Mail: info@recaro.com

RECARO GmbH & Co. KG
Competence Center Child Safety
Gutfenbergstraße 2, D-95352 Marktkeugast
Telefon: +49 (0) 92 55/77-0, Telefax: +49 (0) 92 55/77-13
Internet: www.recaro.com, E-Mail: info@recaro.com

Id.-Nr. XXXXXXXXX • Stand 09/08 • >> fact | fachnet.de
RECARO® und Pole Position® sind registrierte Marken der RECARO GmbH & Co. KG.
Änderungen in Technik, Form, Farbe und Design behalten wir uns vor. Für Druckfehler
kann keine Haftung übernommen werden.

RECARO UK:
Phone: +44 (0) 845 260 8950
E-mail: info@recaro.co.uk

RECARO France:
Phone: +33/5/46 34 32 29
E-mail: info@recaro.fr

RECARO South East Asia:
Phone: +60/3/56 37 28 55
E-mail: info@recaro.com.my

RECARO Japan:
Phone: +81/74 8/25 06 03
E-mail: info@recaro.jp

RECARO USA:
Phone: +1 2 48-364-3818
E-mail: info.usa@recaro.com

